

LANCでは、最新鋭曲面理論を採用することにより  
立体・曲面表現の区別なく楽しく簡単にできます。

## 3次元曲面のベクトル表現

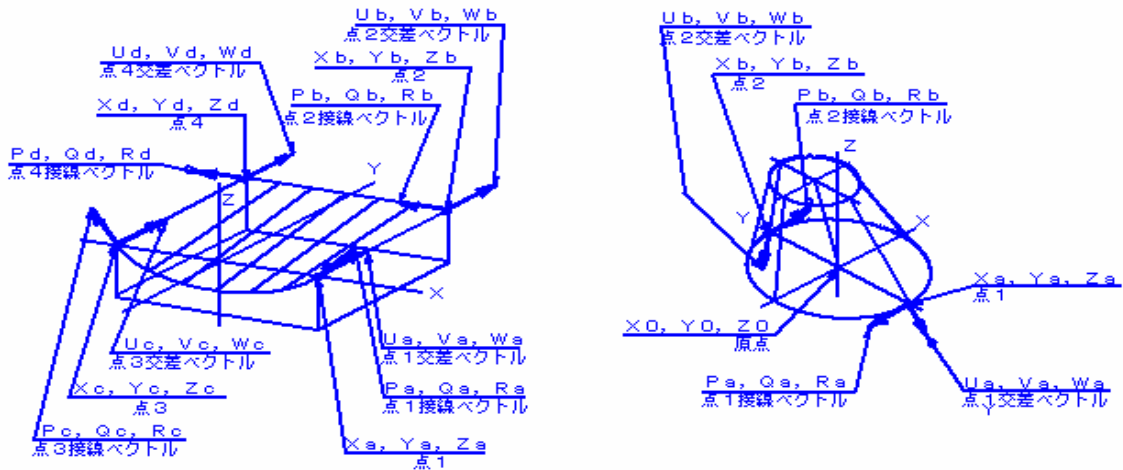

一貫通貫生産方式に適した  
(ベクトル操作で理想曲面創生)

モデル生データから (トランスレータ処理前)

直接 (マウス操作)

加工プログラム

(XYZ&方向ベクトル)

抽出

Gコードはモデル同様 2次元 3次元自動判別